

Montage- und Wartungsanleitung für Antipanik-Druckstange
Instructions de montage et de maintenance pour pushbar anti-panique
Installation and maintenance instructions for anti-panic touch-bar

DIN EN 1125

907360 – 907363 (Gehflügel / vantail de service / active leaf)

907300 – 907303 (Standflügel / vantail semi-fixe / passive leaf)

kürzbar / raccourcissable / shortenable

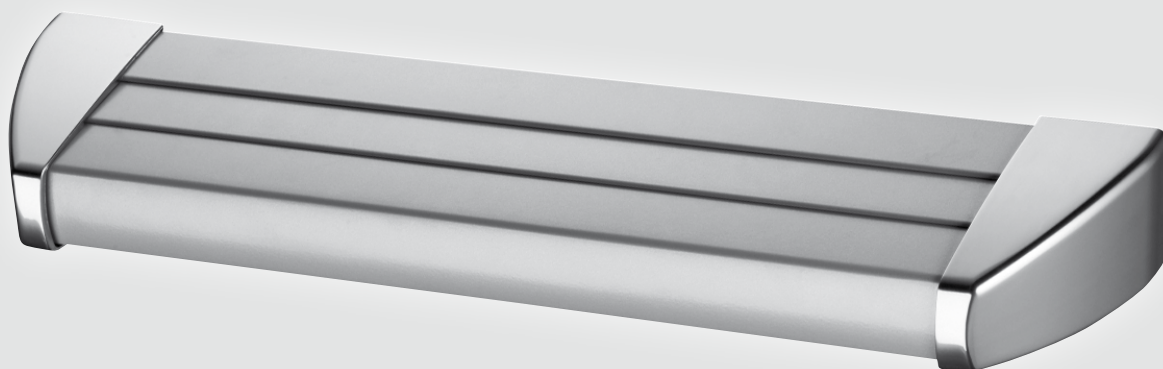

**Panik-Druckstange nach
DIN EN 1125, kürzbar
907360 bis 907363 (Gehflügel)
907300 bis 907303 (Standflügel)**

Inhaltsverzeichnis

Beschreibung.....	Seite	3
Anwendungsgebiete	Seite	3
Teilebeschreibung.....	Seite	4
Festlegen der Befestigungsachse BA.....	Seite	4
Profilbearbeitung nach Bohrbild	Seite	5
Kürzen der Stangen	Seite	5
Montage der Befestigungsplatte	Seite	6
Umbau zur Kombination mit Sicherheitsschloss RC3.....	Seite	6
Vorfixierung der Panik-Druckstange ...	Seite	6
Vierkant einsetzen	Seite	7
Festschrauben: Druckstange und Vierkant.....	Seite	7
Funktionsprobe, Gehflügel	Seite	7
Funktionsprobe, Standflügel.....	Seite	7
Bohren zur Beschlagsicherung	Seite	8
Verstiften zur Beschlagsicherung	Seite	8
Einhängen der Abdeckstangen.....	Seite	9
Einhängen der Druckstange.....	Seite	9
Fertigstellung Montage:	Seite	10
Befestigungslaschen montieren	Seite	10
Abdeckkappen montieren	Seite	10
Wichtige Hinweise und Sicherheitsmaßnahmen	Seite	11
Wartungsempfehlung.....	Seite	12

**Pushbar anti-panique selon
DIN EN 1125, raccourcissable
907360 à 907363 (vantail de service)
907300 à 907303 (vantail semi-fixe)**

Sommaire

Description	page	3
Domaines d'application	page	3
Description de la pièce	page	4
Détermination de l'axe de fixation BA.....	page	4
Préparation du profilé selon le gabarit.....	page	5
Raccourcissement de la barre.....	page	5
Montage de la plaque de fixation.....	page	6
Transformation pour la combinaison avec la serrure de sécurité RC3	page	6
Pré-montage de la barre anti-panique..	page	6
Montage du carré.....	page	7
Visser fermement : la barre et le carré ..	page	7
Contrôle du fonctionnement, vantail de service	page	7
Contrôle du fonctionnement, vantail semi-fixe.....	page	7
Perçage pour la sécurisation de la ferrure..	page	8
Goupillage pour la sécurisation de la ferrure.....	page	8
Accrochage des barres de recouvrement..	page	9
Accrochage de la barre anti-panique ..	page	9
Montage final :	page	10
Montage des brides de fixation	page	10
Montage des capuchons	page	10
Remarques importantes et mesures de sécurité.....	page	11
Recommandation d'entretien	page	12

**Anti-panic push bar
DIN EN 1125, shortenable
907360 to 907363 (active leaf)
907300 to 907303 (passive leaf)**

Table of contents

Description	Page	3
Areas of application.....	Page	3
Parts description.....	Page	4
Attaching the fastening axle FA.....	Page	4
Profile machining according to drilling diagram	Page	5
Shortening the bar	Page	5
Mounting plate assembly	Page	6
Conversion for combination with safety lock RC3.....	Page	6
Prefixing of anti-panic push bar.....	Page	6
Using square drive	Page	7
Tightly screw: Push bar and square drive.....	Page	7
Performance check, active leaf	Page	7
Performance check, passive leaf	Page	7
Drilling for securing the fitting.....	Page	8
Inserting the pin for securing the fitting..	Page	8
Mounting the cover bars	Page	9
Mounting the anti-panic push bar	Page	9
Final assembly:	Page	10
Assembling fastening clip	Page	10
Assembling cover caps	Page	10
Important notes and safety measures.....	Page	11
Maintenance recommendation	Page	12

**Panik-Druckstange nach
DIN EN 1125, kürzbar
907360 bis 907363 (Gehflügel)
907300 bis 907303 (Standflügel)**

Beschreibung

Panik-Druckstange für 1- und 2-flügelige Türen nach DIN EN 1125, kürzbar

907360 bis 907363 (Gehflügel)
907300 bis 907303 (Standflügel)



Dieses Produkt dient dem Schutz von Menschenleben.

Die Sicherheitsmerkmale des vorliegenden Produktes sind für die Übereinstimmung mit der DIN EN 1125 wesentlich. Mit Ausnahme der in dieser Anleitung beschriebenen Änderungen, sind keine weiteren Änderungen zulässig.

Hauptaufgabe dieses Produktes ist Menschenleben in Paniksituationen zu retten. Das wichtigste Merkmal hierbei ist das Öffnen der Tür mit nur geringem Kraftaufwand von Hand oder durch Körperdruck zu ermöglichen, auch wenn z. B. bei Dunkelheit und Rauch eine Menschenmenge in Panik die Tür unter Druck setzt.

Um die ständige Leichtgängigkeit zu gewährleisten, ist diese Montageanleitung zwingend zu beachten, und die Montage und Befestigung gewissenhaft und sorgfältig durch entsprechend ausreichend qualifiziertes Fachpersonal durchzuführen.

Diese Anleitung muss der Monteur nach Montage und Funktionsprüfung dem Benutzer bzw. Betreiber weitergeben.

Anwendungsgebiete

Temperaturbereich:

-20° bis +100°

Türmerkmale:

max. Türgewicht:
300kg Sicherheitsschloss
400kg Panik- + Sv-Panikschloss

Lichter Durchgang (BxH):

1-flg. 1.400 x 3.000 mm
2-flg. 2.830 x 3.000 mm

**Pushbar anti-panique selon
DIN EN 1125, raccourcissable
907360 à 907363 (vantail de service)
907300 à 907303 (vantail semi-fixe)**

Description

Barre anti-panique raccourcissable pour portes à 1 et 2 vantaux selon la norme DIN EN 1125

907360 à 907363 (vantail de service)
907300 à 907303 (vantail semi-fixe)



Ce produit sert à la protection de vies humaines.

Les caractéristiques de sécurité du présent produit sont essentielles pour la conformité à la norme DIN EN 1125. À l'exception des modifications décrites dans les présentes instructions, aucune autre modification n'est autorisée.

L'objectif principal de ce produit est de sauver des vies humaines dans des situations de panique. À cette fin, la caractéristique principale est de permettre l'ouverture de la porte avec un moindre effort à la main ou par la pression du corps, même si la porte subit une forte pression d'une foule en panique, par ex. dans l'obscurité et en cas de fumée.

Respecter impérativement les présentes instructions de montage afin de garantir l'aisance continue du fonctionnement et faire réaliser le montage et la fixation soigneusement et consciencieusement par un personnel suffisamment qualifié en conséquence.

Après le montage et le contrôle du fonctionnement, le monteur doit remettre les présentes instructions à l'utilisateur ou à l'exploitant.

Domaines d'utilisation

Plage de température :

-20° à +100°C

Caractéristiques de la porte :

Poids max. de la porte :
300kg serrure de sécurité
400kg serrure anti-panique + serrure anti-panique Sv

Ouverture de passage (l x h) :

1 vantail 1.400 x 3.000 mm
2 vantaux 2.830 x 3.000 mm

**Anti-panic push bar
DIN EN 1125, shortenable
907360 to 907363 (active leaf)
907300 to 907303 (passive leaf)**

Description

Anti-panic push bar for single and double leaf doors, in accordance with DIN EN 1125, shortenable

907360 to 907363 (active leaf)
907300 to 907303 (passive leaf)



This product serves to protect human life.

The safety features of the present product are significant for compliance with DIN EN 1125. With the exception of the changes laid out in these instructions, no further changes are permitted.

The main purpose of this product is to save human lives in the event of panic situations. Its most important feature is making it possible to open the door by applying only minimal effort with the hand or body, even if, for example, darkness and smoke cause a crowd of people to panic and to put pressure on the door.

To ensure constant ease of operation, it is mandatory that these assembly instructions are strictly followed, and that the assembly and fitting is diligently and carefully carried out by sufficiently qualified suitable technical personnel.

After the assembly and function test, these instructions must be handed over by the assembling person to the user and/or operator.

Areas of application

Temperature range:

-20° to +100°

Door features:

max. door weight:
300kg Safety lock
400kg Panic- + Sv-panic lock

Clearance (WxH):

Single leaf 1.400 x 3.000 mm
Double leaf 2.830 x 3.000 mm

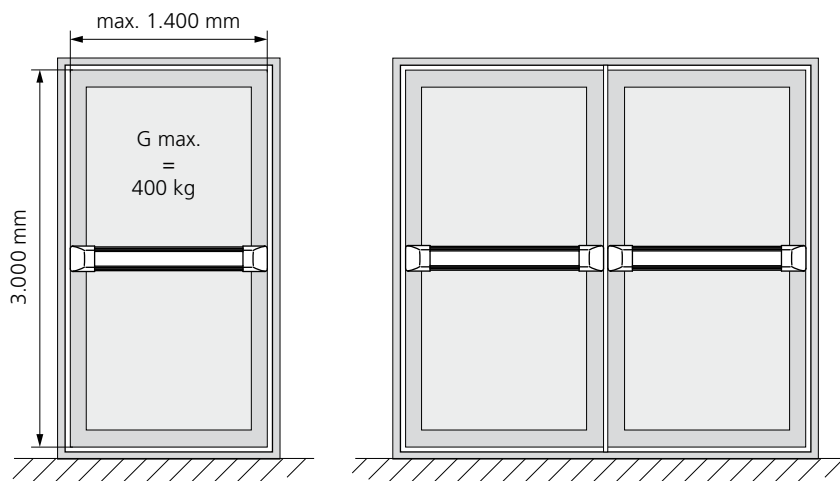

**Panik-Druckstange nach
DIN EN 1125, kürzbar
907360 bis 907363 (Gehflügel)
907300 bis 907303 (Standflügel)**

**Pushbar anti-panique selon
DIN EN 1125, raccourcissable
907360 à 907363 (vantail de service)
907300 à 907303 (vantail semi-fixe)**

**Anti-panic push bar
DIN EN 1125, shortenable
907360 to 907363 (active leaf)
907300 to 907303 (passive leaf)**

Teilebeschreibung

Description des composants

Parts description

- 1 Grundstange, 1x
- 2.1 Abdeckstange 1, 1x
- 2.2 Abdeckstange 2, 1x
- 3 Druckstange, 1x
- 4 Befestigungsplatte, 1x
- 5 Gewindestift, M5x6, 4x
- 6 Zylinderkopfschraube DIN 7984, M5x14, 4x
- 7 Rändelstift D6x13, 2x
- 8 Befestigungslasche, 2x
- 9 Senkschraube DIN 965, M4x12, 8x
- 10 Abdeckkappe, 2x
- 11 Senkschraube DIN 7991, M5x14, 4x
- 12 Blindeinnietmutter mit Flachkopf, M5, 4x

- 1 Barre de base, 1x
- 2.1 Barre de recouvrement 1, 1x
- 2.2 Barre de recouvrement 2, 1x
- 3 Barre de pression, 1x
- 4 Plaque de fixation, 1x
- 5 Tige filetée, M5x6, 4x
- 6 Vis à tête cylindrique DIN 7984 M5x14 (4x)
- 7 Goupille moletée D6x13, 2x
- 8 Bride de fixation, 2x
- 9 Vis fraisée DIN 965, M4x12, 8x
- 10 Capuchon, 2x
- 11 Vis fraisée DIN 7991, M5x14, 4x
- 12 Écrou à sertir à tête plate, M5, 4x

- 1 Base bar, 1x
- 2.1 Cover bar 1, 1x
- 2.2 Cover bar 2, 1x
- 3 Push bar, 1x
- 4 Mounting plate, 1x
- 5 Grub screw, M5x6, 4x
- 6 Cylinder head screw DIN 7984, M5x14, 4x
- 7 Knurl pin D6x13, 2x
- 8 Fastening clip, 2x
- 9 Countersunk screw DIN 965, M4x12, 8x
- 10 Cover cap, 2x
- 11 Countersunk screw DIN 7991, M5x14, 4x
- 12 Blind rivet nuts with flat head, M5, 4x

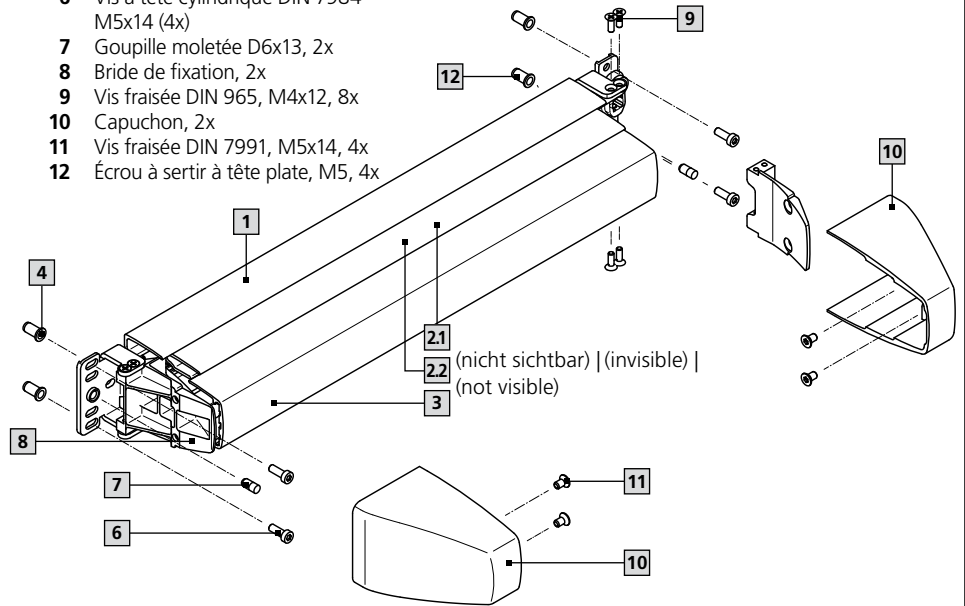

Festlegen der Befestigungsachse BA

Détermination de l'axe de fixation BA

Attaching the fastening axle FA

A Die Montageschritte der folgenden Seiten beziehen sich auf den Gehflügel. Die Montageschritte für den Standflügel sind sinngemäß gleich.

Les étapes de montage des pages suivantes concernent le vantail de service. Les étapes de montage pour le vantail semi-fixe sont en substance les mêmes.

The assembly steps found on the following pages refer to an active leaf. The assembly steps for a passive leaf are the same.

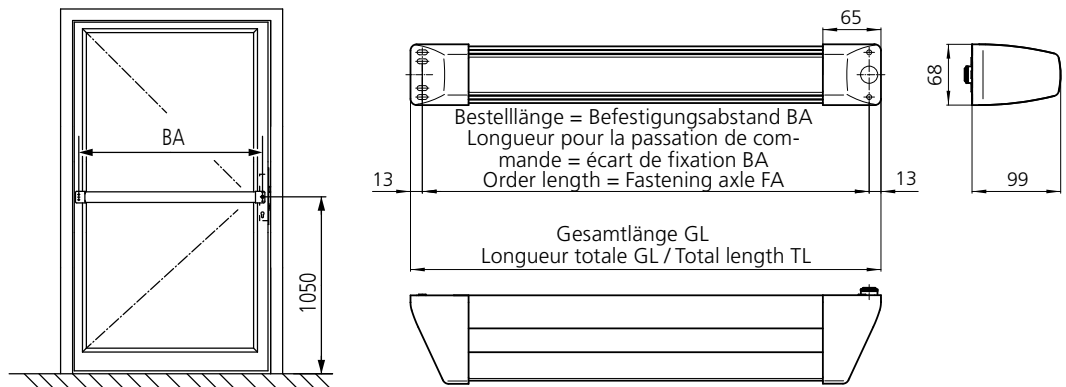

X-Maß

Systemabhängig. Siehe Systemunterlagen Forster.

Cote X

En fonction du système. Voir la documentation Forster.

X-measurement

System-dependent. See Forster system documents.

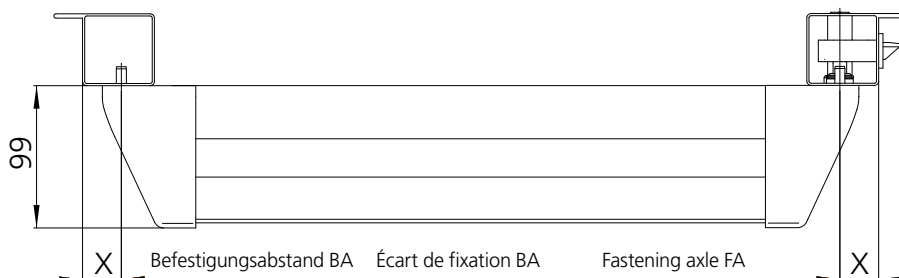

**Panik-Druckstange nach
DIN EN 1125, kürzbar
907360 bis 907363 (Gehflügel)
907300 bis 907303 (Standflügel)**

**Pushbar anti-panique selon
DIN EN 1125, raccourcissable
907360 à 907363 (vantail de service)
907300 à 907303 (vantail semi-fixe)**

**Anti-panic push bar
DIN EN 1125, shortenable
907360 to 907363 (active leaf)
907300 to 907303 (passive leaf)**

Profilbearbeitung nach Bohrbild

Usinage du profilé selon le gabarit de perçage

**Profile machining according to
drilling diagram**

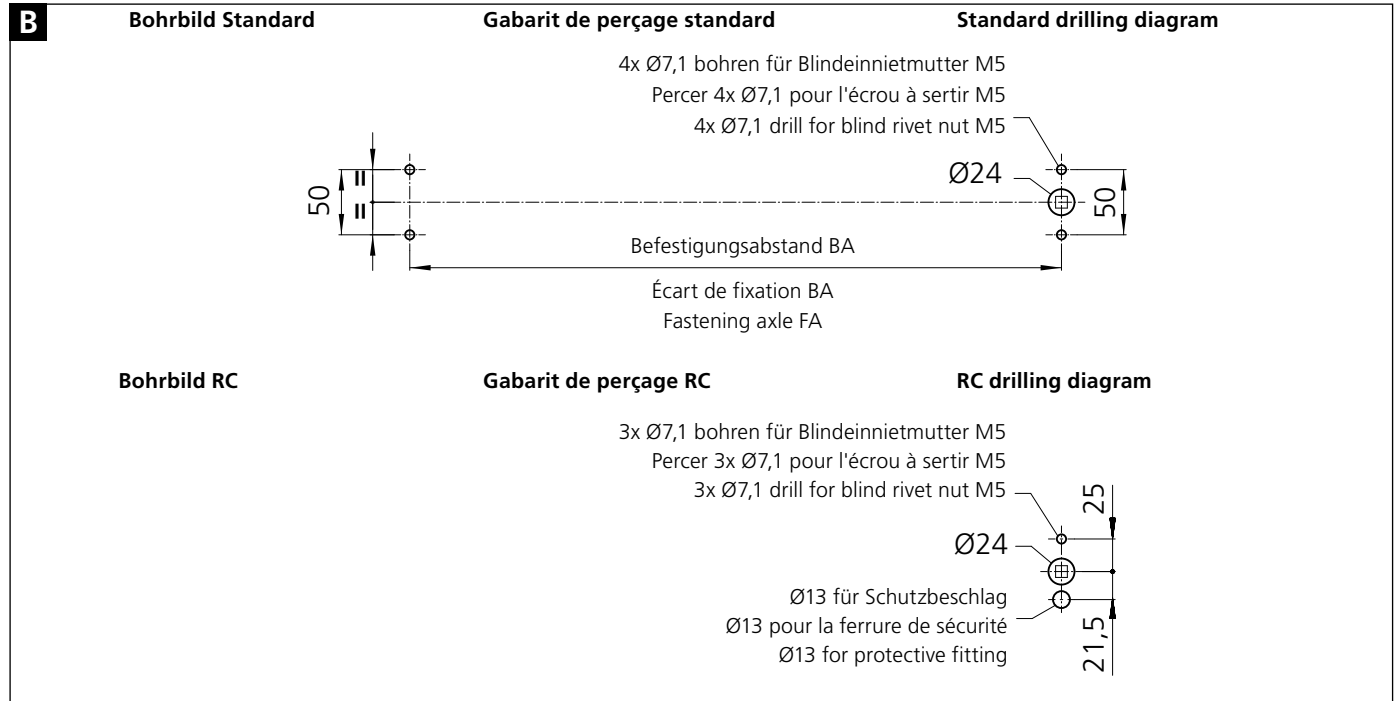

Kürzen der Stangen

Raccourcissement de la barre

Shortening the bar

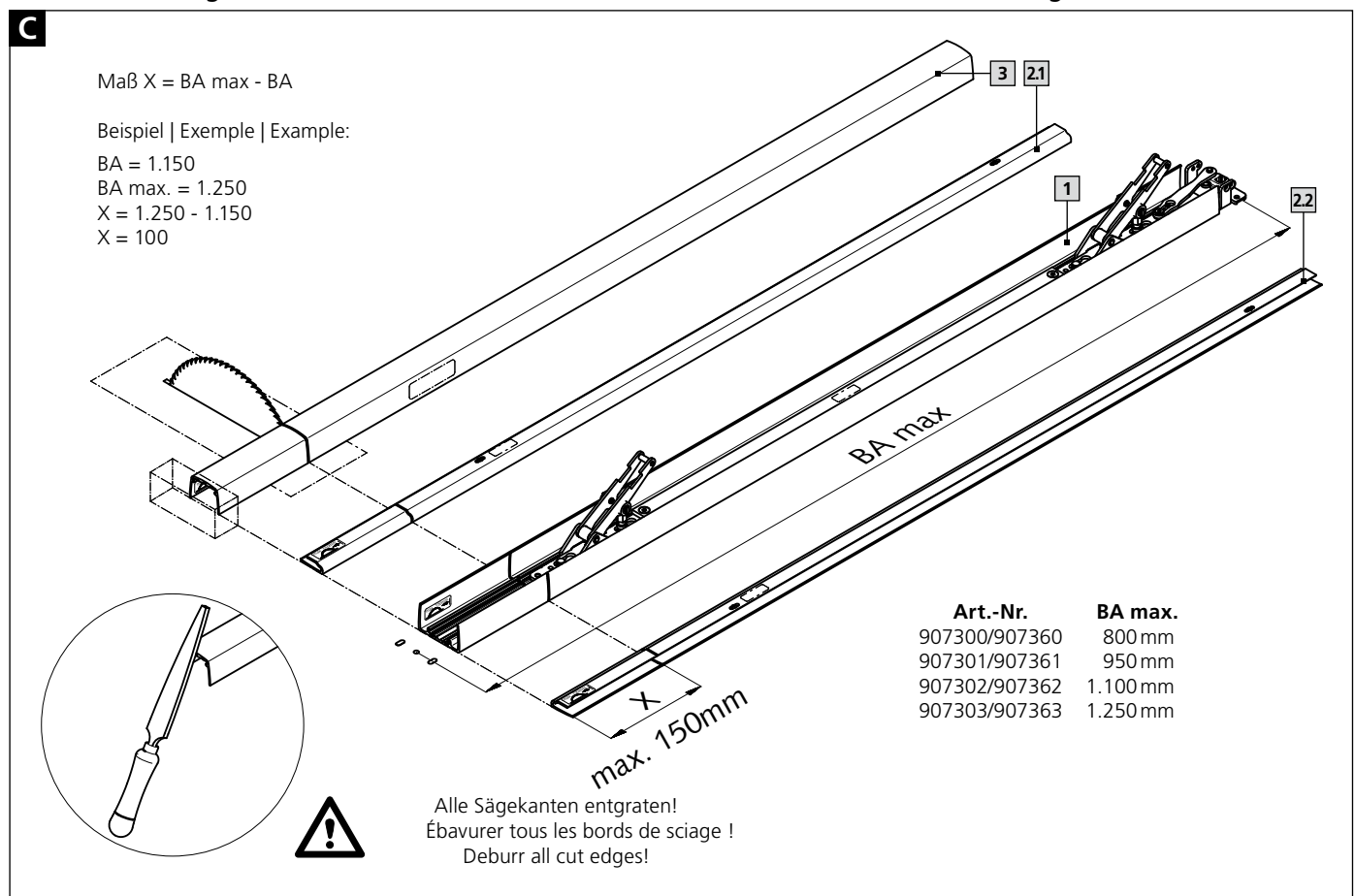

Panik-Druckstange nach
DIN EN 1125, kürzbar
907360 bis 907363 (Gehflügel)
907300 bis 907303 (Standflügel)

Pushbar anti-panique selon
DIN EN 1125, raccourcissable
907360 à 907363 (vantail de service)
907300 à 907303 (vantail semi-fixe)

Anti-panic push bar
DIN EN 1125, shortenable
907360 to 907363 (active leaf)
907300 to 907303 (passive leaf)

Montage der Befestigungsplatte

Montage de la plaque de fixation

Mounting plate assembly

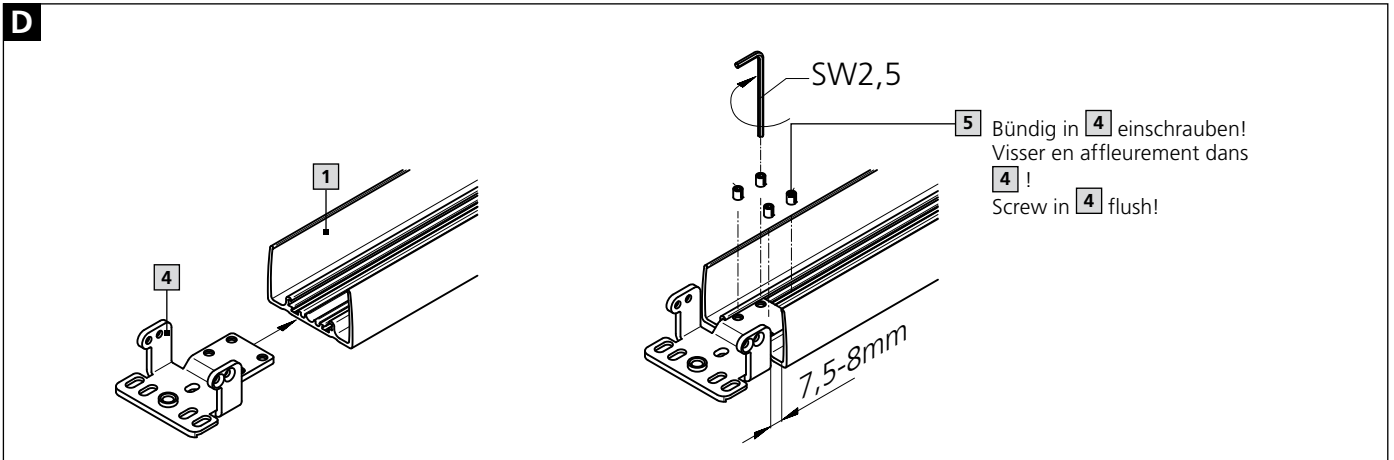

Umbau zur Kombination mit
Sicherheitsschloss RC3

Transformation pour la combinai-
son avec la serrure de sécurité RC3

Conversion for combination with
safety lock RC3

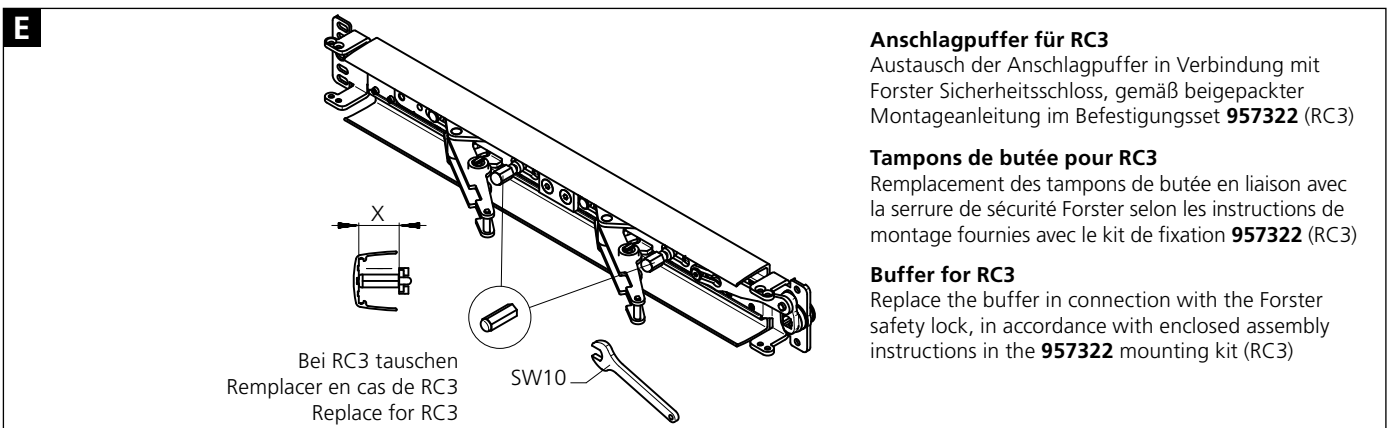

Vorfixierung der Panik-Druckstange

Pré-montage de la barre anti-panique

Prefixing of anti-panic push bar

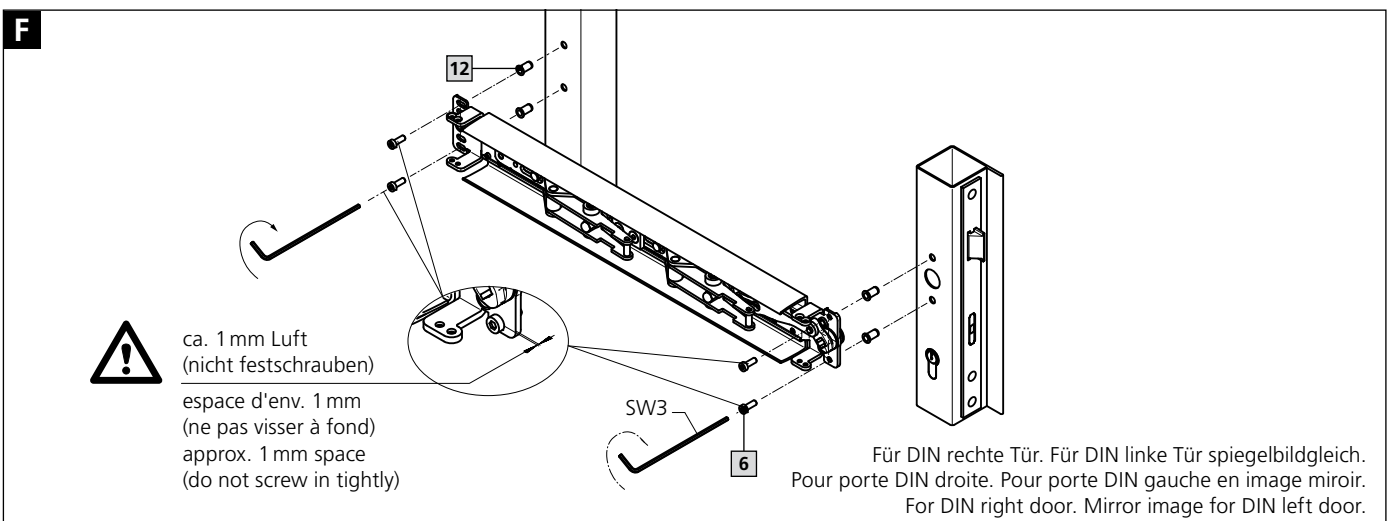

**Panik-Druckstange nach
DIN EN 1125, kürzbar
907360 bis 907363 (Gehflügel)
907300 bis 907303 (Standflügel)**

**Pushbar anti-panique selon
DIN EN 1125, raccourcissable
907360 à 907363 (vantail de service)
907300 à 907303 (vantail semi-fixe)**

**Anti-panic push bar
DIN EN 1125, shortenable
907360 to 907363 (active leaf)
907300 to 907303 (passive leaf)**

Vierkant einsetzen

Installer le carré

Use square drive

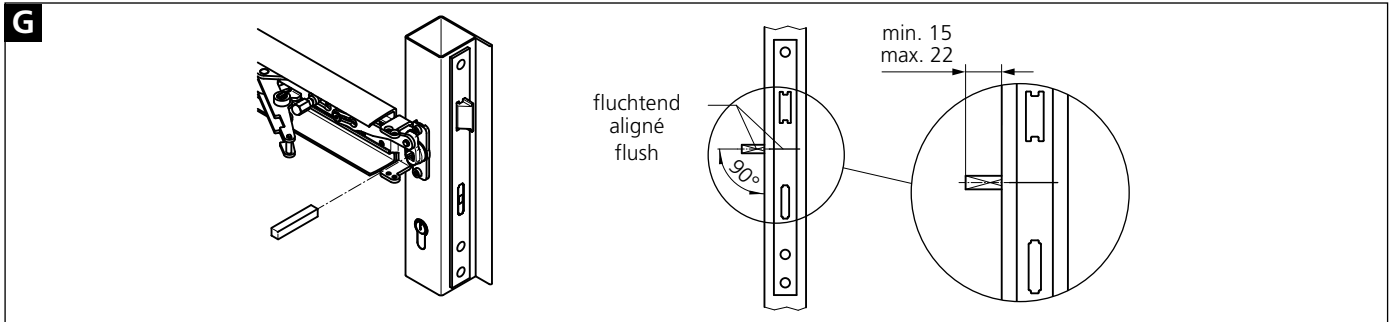

**Festschrauben: Druckstange und
Vierkant**

**Visser fermement : la barre et le
carré**

**Tightly screw: Push bar and
square drive**

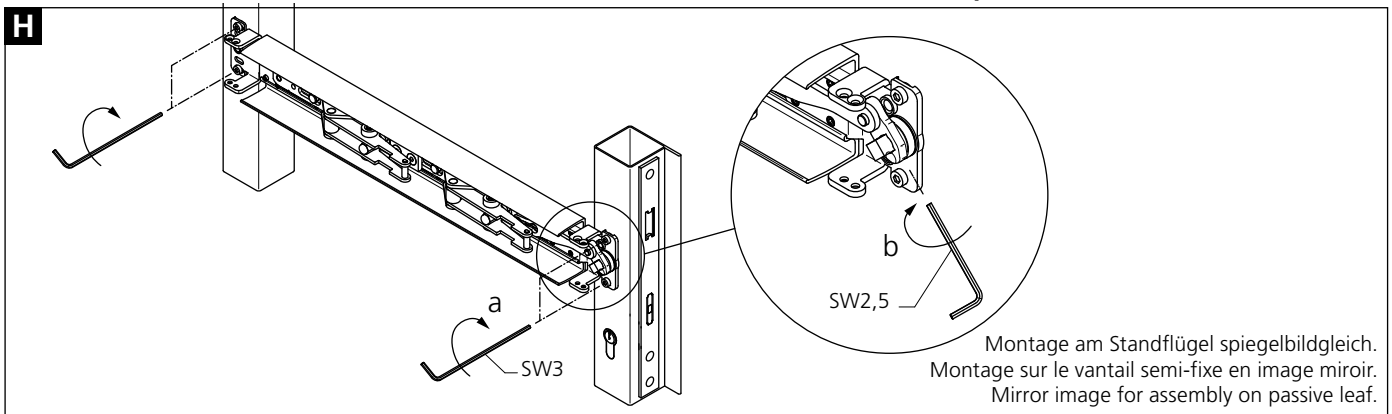

Funktionsprobe, Gehflügel

**Contrôle du fonctionnement, van-
tail de service**

Performance check, active leaf

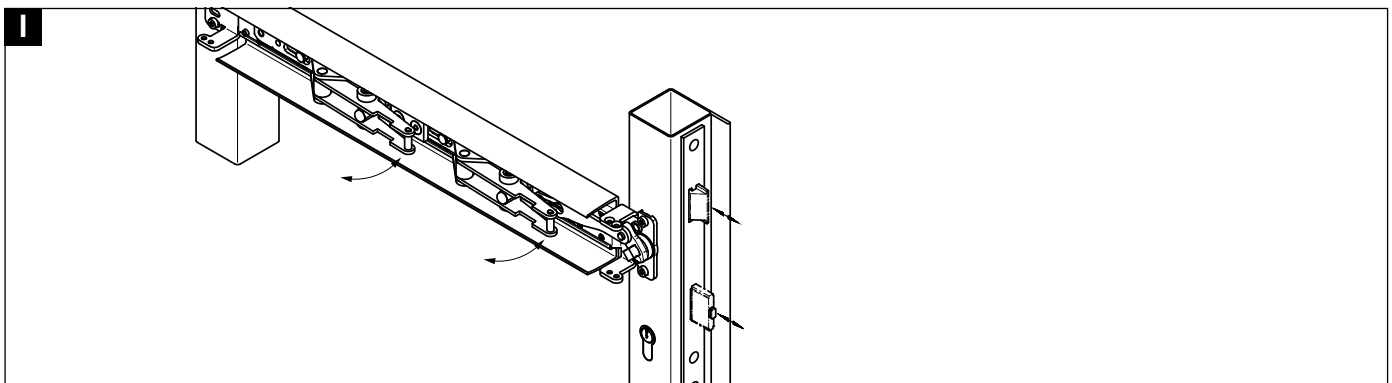

Funktionsprobe, Standflügel

**Contrôle du fonctionnement, van-
tail semi-fixe**

Performance check, passive leaf

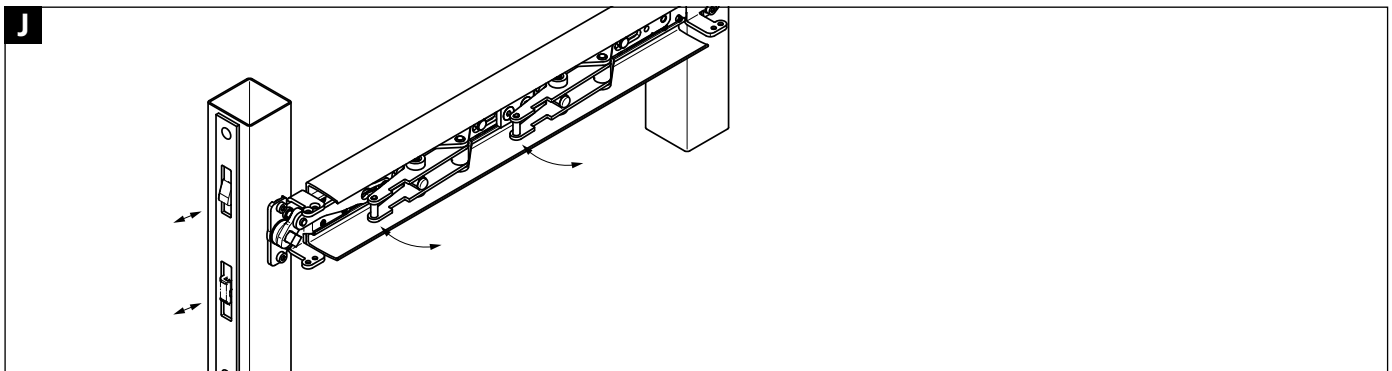

Panik-Druckstange nach
DIN EN 1125, kürzbar
907360 bis 907363 (Gehflügel)
907300 bis 907303 (Standflügel)

Pushbar anti-panique selon
DIN EN 1125, raccourçissable
907360 à 907363 (vantail de service)
907300 à 907303 (vantail semi-fixe)

Anti-panic push bar
DIN EN 1125, shortenable
907360 to 907363 (active leaf)
907300 to 907303 (passive leaf)

Bohren zur Beschlagsicherung

Percer pour la sécurisation de la ferrure

Drilling for securing the fitting

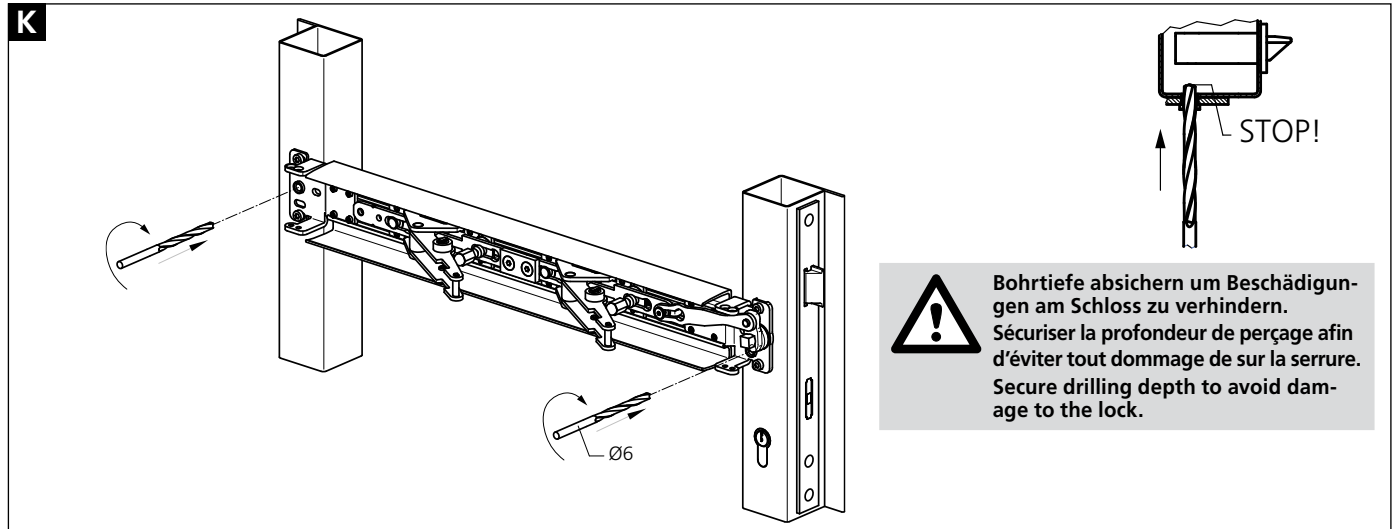

Verstiften zur Beschlagsicherung

Pose de goupilles pour la protection
de la ferrure

Inserting the pin for securing the
fitting

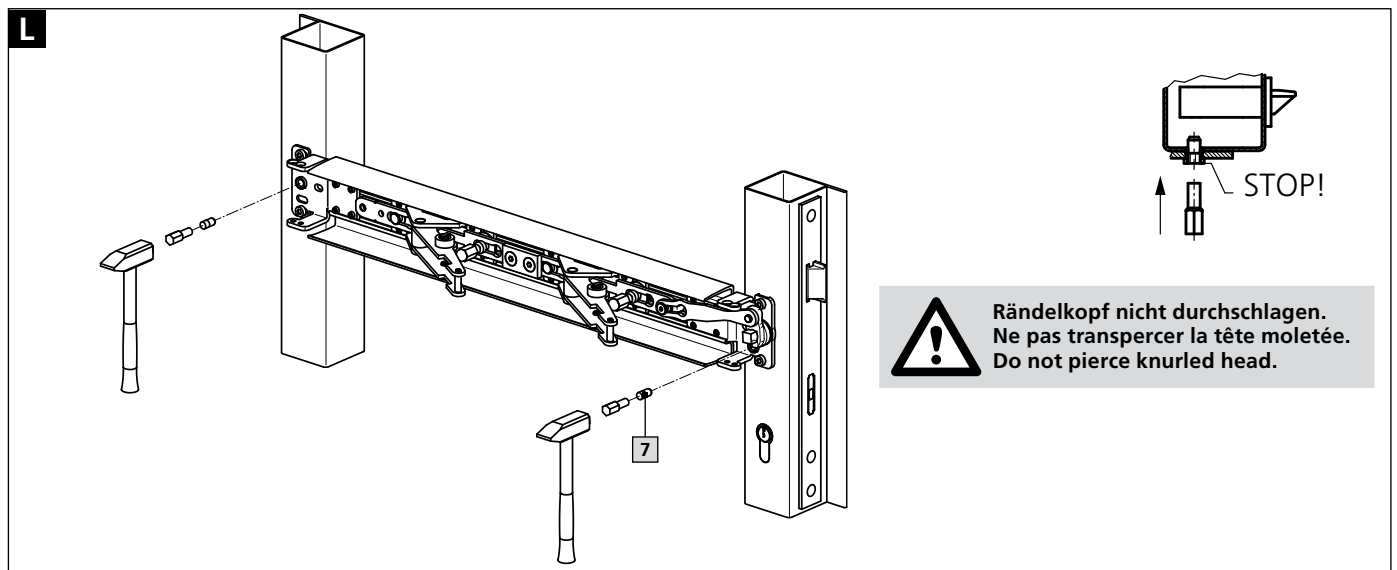

Panik-Druckstange nach
DIN EN 1125, kürzbar
907360 bis 907363 (Gehflügel)
907300 bis 907303 (Standflügel)

Pushbar anti-panique selon
DIN EN 1125, raccourcissable
907360 à 907363 (vantail de service)
907300 à 907303 (vantail semi-fixe)

Anti-panic push bar
DIN EN 1125, shortenable
907360 to 907363 (active leaf)
907300 to 907303 (passive leaf)

Einhängen der Abdeckstangen

Suspension des barres de
recouvrement

Mounting the cover bars

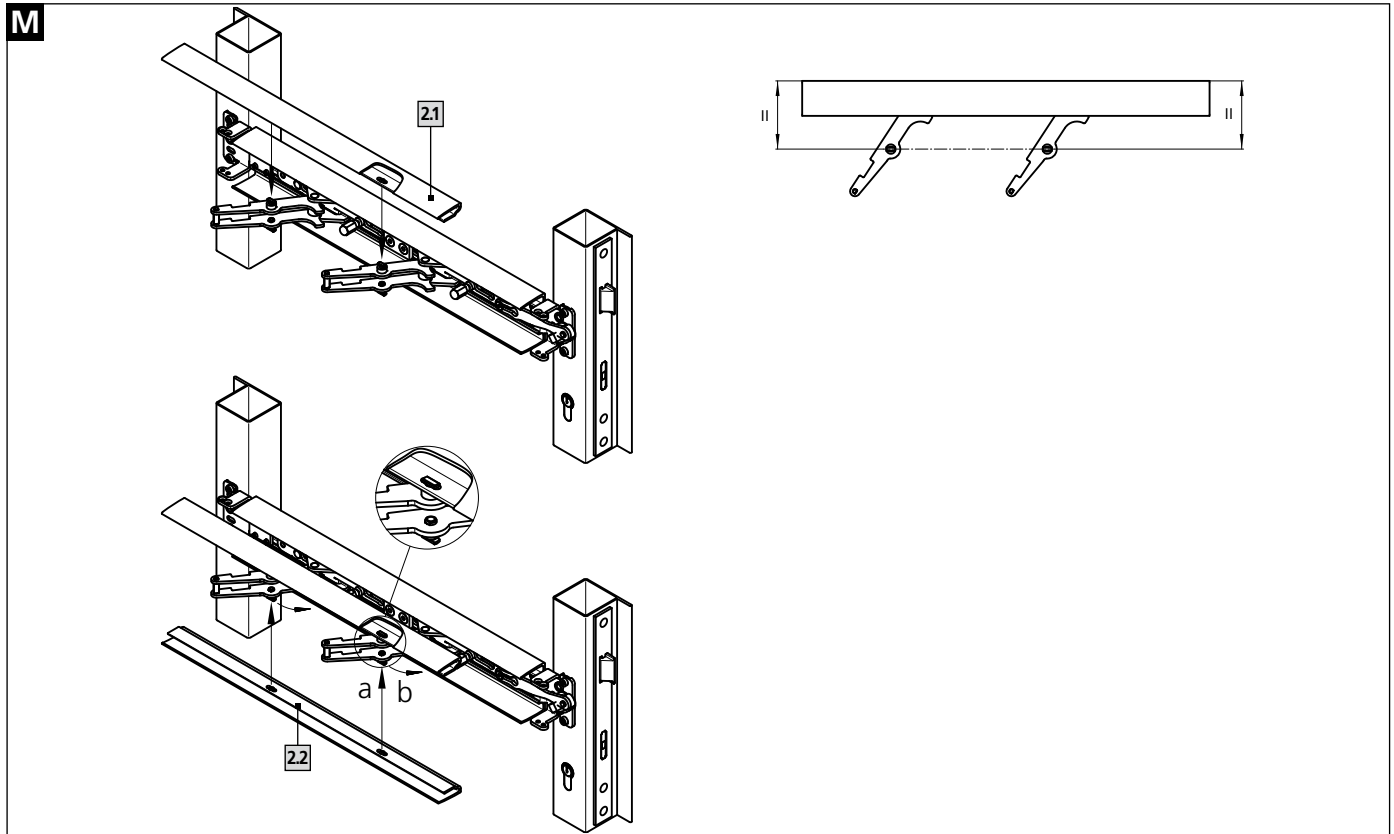

Einhängen der Druckstange

Suspension de la barre de pression

Mounting the push bar

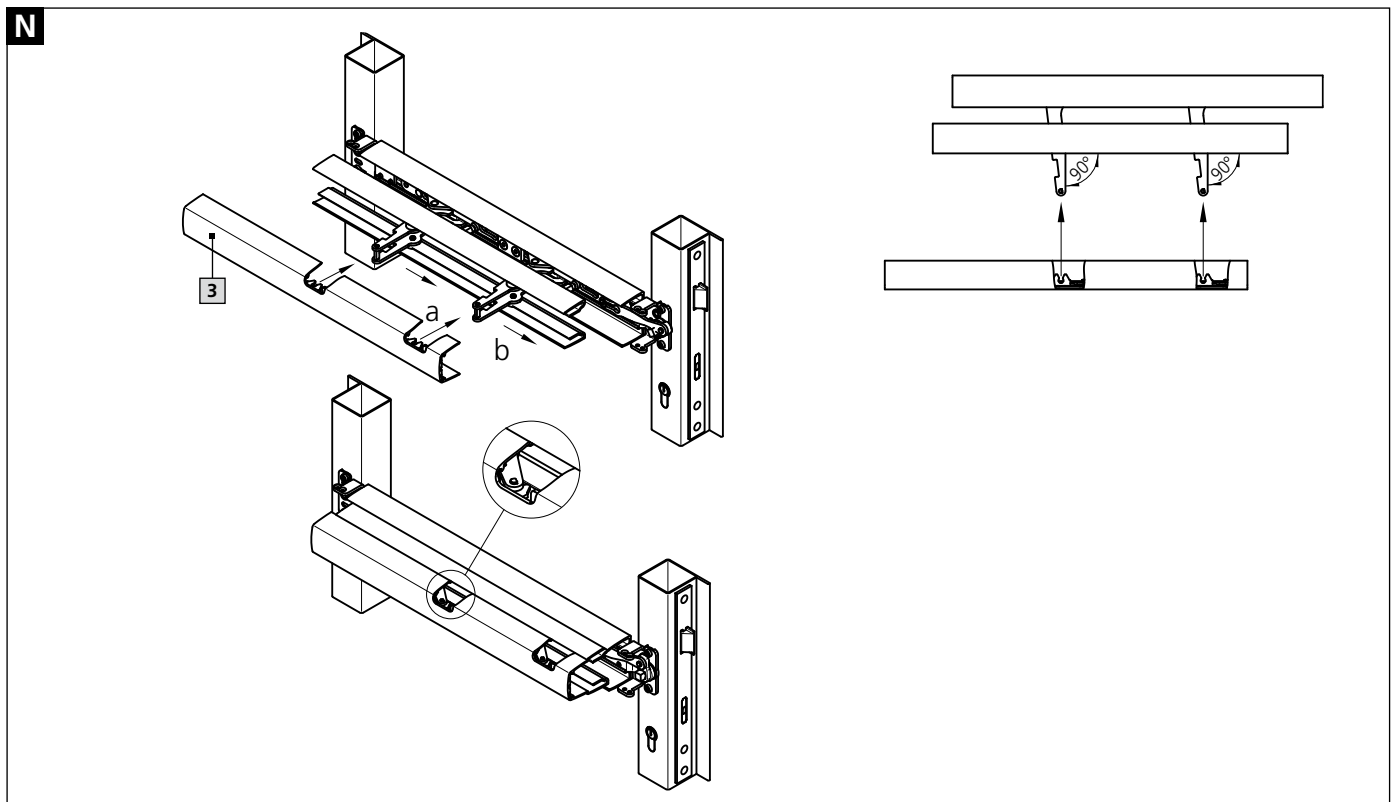

Panik-Druckstange nach
DIN EN 1125, kürzbar
907360 bis 907363 (Gehflügel)
907300 bis 907303 (Standflügel)

Pushbar anti-panique selon
DIN EN 1125, raccourcissable
907360 à 907363 (vantail de service)
907300 à 907303 (vantail semi-fixe)

Anti-panic push bar
DIN EN 1125, shortenable
907360 to 907363 (active leaf)
907300 to 907303 (passive leaf)

Fertigstellung Montage:
Befestigungslaschen montieren

Montage final :
Monter les brides de fixation

Final assembly:
Assemble fastening clips

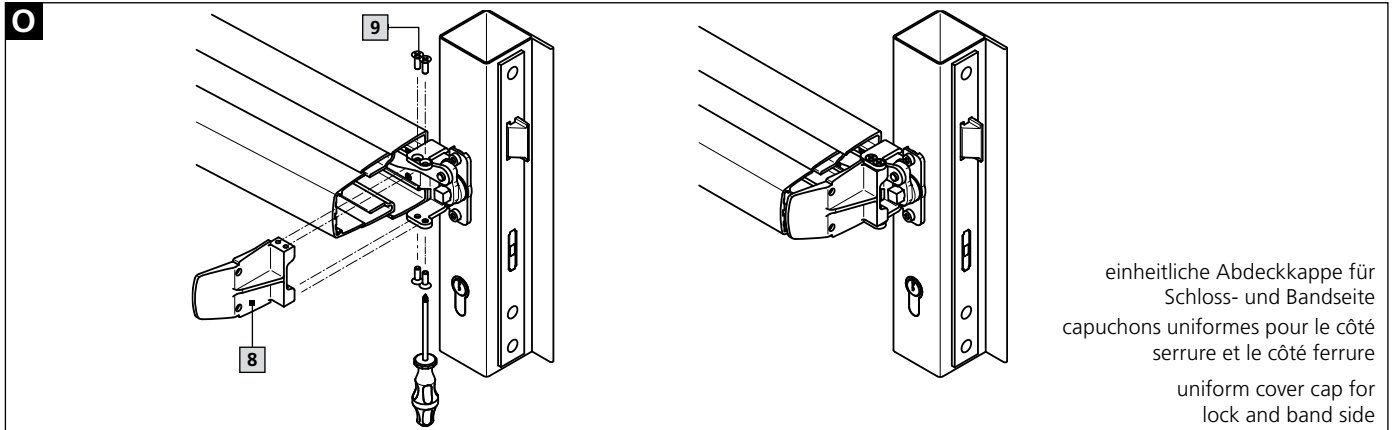

Abdeckkappen montieren

Monter les capuchons

Mount cover caps

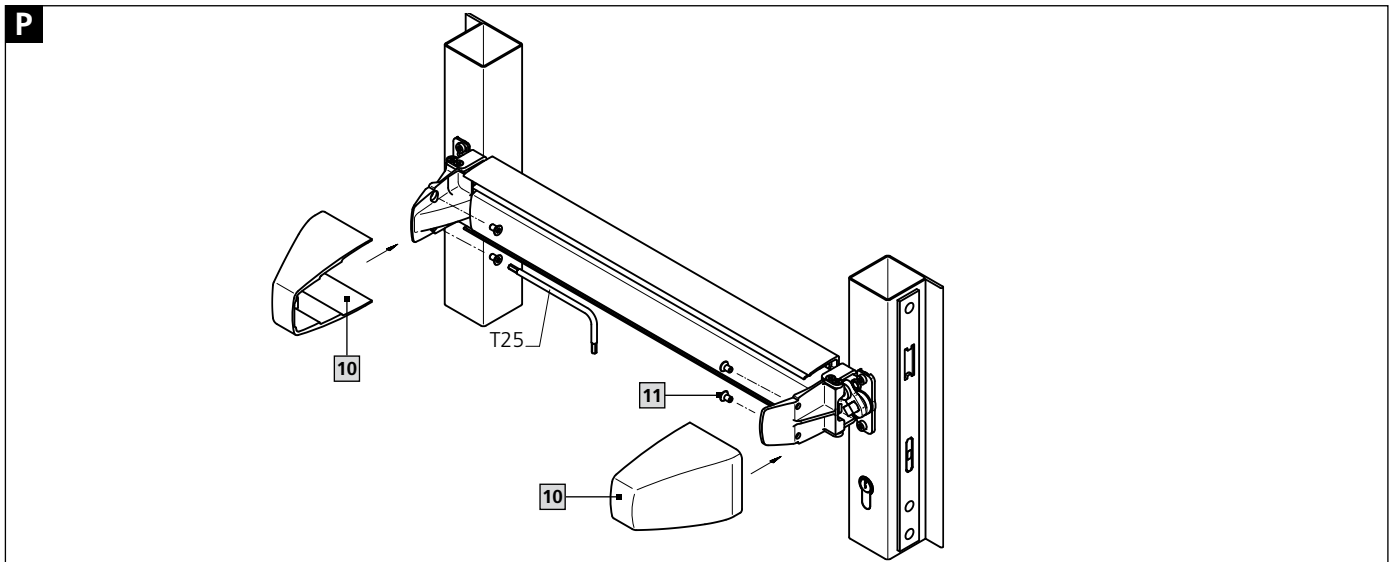

Panik-Druckstange nach DIN EN 1125, kürzbar 907360 bis 907363 (Gehflügel) 907300 bis 907303 (Standflügel)



Wichtige Hinweise und Sicherheitsmaßnahmen

- Die oben genannten Forster-Produkte nach DIN EN 1125 gewährleisten einen sehr hohen Qualitäts- und Sicherheitsstandard. Damit dieser hohe Standard erhalten bleibt, müssen sich die Türen bei der Montage und auch danach in einem einwandfreien Zustand befinden. Die Tür ist auf korrekte, bzw. leichte und ungehinderte Öffnung zu prüfen und darf keinen Verzug aufweisen.
- Bevor der Notausgangs- bzw. Panikverschluss an einer Feuerschutz- bzw. Rauchschutztür installiert wird, sollte überprüft werden, ob der Notausgangverschluss für diese spezielle Tür geeignet und zugelassen ist (siehe Anhang B, DIN EN 1125).
- Beim Einsatz von Profil- und Türdichtungen muss gewährleistet sein, dass diese nicht den bestimmungsmäßigen Gebrauch der Tür bzw. die Funktion des Notausgangs- bzw. Panikverschlusses beeinträchtigen.
- An zweiflügeligen Türen mit überfälztem Mittelanschlag, an denen beide Flügel mit Notausgangs- bzw. Panikverschlüssen ausgerüstet sind, muss sich jeder Flügel öffnen, wenn sein Verschluss betätigt wird. Auf eine Zwängungsfreiheit der Türflügel und der Beschläge ist zu achten. Gegebenenfalls ist der Einsatz einer Mitnehmerklappe vorzusehen.
- Bei Panikverschlüssen nach DIN EN 1125 ist sicher zu stellen, dass die richtige Länge montiert wurde. Die größtmögliche wirksame Stangenlänge ist zu wählen, mindestens 60% der Türblattbreite müssen zur Auslösung zur Verfügung stehen.
- Türen mit Glaseinsätzen, die mit einem Notausgangs- bzw. Panikverschluss ausgerüstet werden, sollten mit einer Sicherheitsverglasung (Sicherheitsglas oder Verbundsicherheitsglas) ausgerüstet sein.
- Für die Befestigung eines Notausgangverschlusses an verschiedene Türarten, können unterschiedliche Befestigungsteile erforderlich sein, die von denen im Lieferumfang enthaltenen abweichen (RC3). In diesem Fall bitte den Forster-Verarbeitungsunterlagen die entsprechend vorgesehene Befestigung entnehmen, bzw. mit Forster Rücksprache zu nehmen.
- Notausgangverschlüsse sind nicht für den Einsatz an Pendeltüren geeignet, sofern Sie nicht vom Hersteller speziell dafür gebaut wurden.
- Die Panik-Druckstange sollte normalerweise in einer Höhe zwischen 900 mm und 1.100 mm über der Oberfläche des fertigen Fußbodens installiert werden. Falls bekannt ist, daß die Mehrheit der Benutzer kleine Kinder sind, sollte eine Reduzierung der Drückerhöhe in Betracht gezogen werden.
- Falle, Riegel und Verriegelungsstangen sollten so eingestellt werden, dass ein

Pushbar anti-panique selon DIN EN 1125, raccourcissable 907360 à 907363 (vantail de service) 907300 à 907303 (vantail semi-fixe)



Remarques importantes et mesures de sécurité

- Les produits Forster susmentionnés, conformes à la norme DIN EN 1125, garantissent un très haut niveau de qualité et de sécurité. Afin de conserver ce haut niveau, les portes doivent se trouver dans un parfait état, aussi bien lors du montage qu'après le montage. Vérifier que la porte s'ouvre correctement ou facilement et sans difficulté et qu'elle ne présente pas de gauchissement.
- Avant d'installer la fermeture d'issue de secours ou anti-panique sur une porte anti-incendie ou anti-fumée, vérifier si la fermeture d'issue de secours est adaptée et autorisée pour cette porte spécifique (voir annexe B, DIN EN 1125).
- En cas d'utilisation de joints de profil et de porte, il faut garantir que ceux-ci ne compromettent pas l'utilisation conforme de la porte ou la fonction de la fermeture d'issue de secours ou anti-panique.
- Sur les portes à deux vantaux avec butée centrale à recouvrement, sur lesquelles les deux vantaux sont équipés d'une fermeture d'issue de secours ou anti-panique, chaque vantail doit s'ouvrir en cas d'activation de sa fermeture. Veiller à l'absence de contrainte sur les vantaux de porte et les ferrures. Prévoir éventuellement l'utilisation d'un clapet d'entraînement.
- Pour les fermetures anti-panique conformes à la norme DIN EN 1125, veiller à monter la longueur correcte. Choisir la plus grande longueur effective de barre possible ; au moins 60 % de la largeur du vantail doivent être disponibles pour le déclenchement.
- Les portes avec des inserts en verre, équipées d'une fermeture d'issue de secours ou anti-panique, doivent être pourvues d'un vitrage de sécurité (verre de sécurité ou verre de sécurité feuilleté).
- Différentes pièces peuvent être requises pour la fixation d'une fermeture d'issue de secours sur divers types de porte et ces pièces peuvent différer de celles fournies dans l'étendue de la livraison (RC3). Dans ce cas, consulter la documentation de montage Forster pour trouver les pièces de fixation correctes ou contacter Forster.
- Les fermetures d'issue de secours ne doivent pas être utilisées sur des portes battantes à moins qu'elles aient été conçues à cette fin par le fabricant.
- Normalement, la barre anti-panique devrait être installée à une hauteur entre 900 mm et 1 100 mm au-dessus de la surface du sol fini. Si l'on sait que pour la majorité des utilisateurs, il s'agit de petits enfants, il faudrait songer à abaisser la hauteur de la barre.
- Le pêne, le verrou et la barre de verrouillage doivent être réglés et sécurisés de manière à garantir une intervention sûre. Veiller à

Anti-panic push bar DIN EN 1125, shortenable 907360 to 907363 (active leaf) 907300 to 907303 (passive leaf)



Important notes and safety measures

- The aforementioned Forster products according to DIN EN 1125 ensure very high quality and safety standards. In order to maintain this high standard, the doors must be in perfect condition both during and after assembly. The door must be checked to make sure it opens correctly, easily and is unobstructed. It should display no signs of warping.
- Before the emergency exit/panic lock is installed in a fire or smoke protection door, it should be checked that the emergency exit lock is suitable and authorised to be used for that particular door (see attachment B, DIN EN 1125).
- When putting on file and door seals, it must be ensured that these do not impair the proper operation of the door and/or the functioning of the emergency exit/panic lock.
- On double leaf doors with rebated half overlay, on which both leaves are equipped with emergency exit/panic locks, each door must open when its lock is activated. It must be ensured that the door leaves and fittings are free of tension. If necessary, a pushing flap is to be used.
- For panic locks in accordance with DIN EN 1125, it must be ensured that the correct length is mounted. The most effective possible rod length is to be chosen; at least 60% of the door's width must still be free.
- Doors with glazed panels which are equipped with an emergency exit/panic lock should be equipped with safety glazing (safety glass or laminated safety glass).
- When mounting an emergency lock on different types of doors, different mounting parts are required, which differ from those included in the items supplied (RC3). In this case, please remove the corresponding intended mounting parts in the Forster processing documents or consult with Forster.
- Emergency locks are not suitable for use on swing doors, unless they were manufactured specifically for that purpose.
- The anti-panic touch bar should normally be installed at a height of between 900 mm and 1,100 mm above finished floor level. If it is known that the majority of users will be small children, a reduction in the height of the handle should be considered.
- The latch, bolt and locking bars should be installed in such a way that safe action

Panik-Druckstange nach DIN EN 1125, kürzbar 907360 bis 907363 (Gehflügel) 907300 bis 907303 (Standflügel)

sicheres Eingreifen gewährleistet ist. Es sollte beachtet werden, dass der Überstand in der hereingezogenen Stellung die freie Bewegung der Tür nicht behindert.

- Falls die zu befestigenden Notausgangs- bzw. Panikverschlüsse an zweiflügeligen Türen mit überfalten Mittellanschlag und Türschließern vorgesehen sind, sollte ein Schließfolgeregler nach DIN EN 1158 sowie eine Mitnehmerklappe installiert werden, oder eine in die Schließeranlage integrierte Schließfolgeregler, um die richtige Schließfolge der Tür sicherzustellen. Diese ist für Feuerschutz- und Rauchschutztüren zwingend.
- Falls ein Türschließer installiert wird, sollte beachtet werden, dass hierdurch die Betätigung der Tür durch Kinder, Behinderte und ältere Personen nicht unnötig erschwert wird.
- Vorgesehene Bodenschließmulden, Schließbleche bzw. Schließmulden sollten gemäß Anleitung installiert werden, so dass die Übereinstimmung mit dem geprüften Normelement sichergestellt ist. Abweichungen aufgrund von verschiedenen systembedingten Türprofilen, sind nur in Absprache mit Forster zulässig.
-  Bei Paniktüren nach DIN EN 1125 sollte an der Innenseite der Tür, unmittelbar oberhalb der horizontalen Betätigungsstange, oder auf der Betätigungsstange selbst, ein Schild mit der Aufschrift „Drücken“ oder „Zum Öffnen gegen die Stange drücken“ oder ein Piktogramm vorgesehen werden. Die Farbe sollte weiß auf einem grünen Hintergrund sein, ähnlich dem Piktogramm Bild A1 in der DIN EN 1125 (Punkt A.19).
- Der Panikbetrieb ist nur bei abgezogenem Schlüssel gewährleistet.
- Verwendbare Knauf- und Elektronikzylinder sowie geeignete und zugelassene E-Öffner entnehmen Sie bitte dem aktuellen Zertifikat der Leistungsbeständigkeit (www.forster-profile.ch).

Wartungsempfehlung

Vom Betreiber oder einem beauftragtem Dritten, sind folgende laufende Wartungsarbeiten in Abständen von nicht mehr als einem Monat durchzuführen:

- Inspektion und Betätigung des Notausgangsverschlusses, um sicherzustellen, dass sämtliche Teile des Verschlusses in einem einwandfreiem Betriebszustand sind.
- Zusätzlich ist mindestens 1x im Jahr eine Kräftemessung vorzunehmen. Mit einem Kraftmesser (Druckdose etc.) sind die Betäti-

Pushbar anti-panique selon DIN EN 1125, raccourcissable 907360 à 907363 (vantail de service) 907300 à 907303 (vantail semi-fixe)

ce que le dépassement en position rentrée n'empêche pas la porte de se déplacer librement.

- Si les fermetures d'issue de secours ou anti-panique sont à fixer sur des portes à deux vantaux avec une butée centrale à recouvrement et avec des béquilles, il faut installer un régulateur de fermeture conforme à la norme DIN EN 1158 avec clapet d'entraînement ou un régulateur de fermeture intégré dans le dispositif de fermeture afin d'assurer la séquence de fermeture correcte de la porte. Cette recommandation est particulièrement importante pour les portes anti-incendie et anti-fumée.
- Si une béquille est installée, veiller à ce que cela ne rende pas inutilement plus difficile l'actionnement de la porte par des enfants, des personnes en situation de handicap ou des personnes âgées.
- Les creux de fermeture au sol, plaques de verrouillage ou creux de fermeture prévus doivent être installés conformément aux instructions, de manière à garantir la conformité avec l'élément normatif contrôlé. Les divergences dues à des profils de porte qui varient selon le système ne sont admissibles qu'après consultation de Forster.
-  Pour les portes anti-panique conformes à la norme DIN EN 1125, il faut prévoir sur le côté intérieur de la porte, directement au-dessus de la barre d'actionnement horizontale ou sur la barre d'actionnement elle-même, un panneau avec l'inscription « Appuyer » ou « Appuyer sur la barre pour ouvrir » ou un pictogramme. La couleur doit être blanche sur fond vert, de manière semblable au pictogramme de l'image A1 dans la DIN EN 1125 (point A.19).
- La fonction anti-panique est uniquement garantie avec la clé retirée.
- Les cylindres à bouton ou électroniques utilisables ainsi que les déverrouillages électroniques adaptés et autorisés sont indiqués dans le certificat actuel sur la performance (www.forster-profile.ch).

Recommandation d'entretien

L'exploitant ou un tiers mandaté doit réaliser les travaux d'entretien continu suivants à des intervalles ne dépassant pas un mois :

- Inspection et actionnement de la fermeture d'issue de secours afin de vérifier que toutes les pièces de fermeture sont en parfait état.
- Effectuer par ailleurs une mesure de la force au moins une fois par an. Mesurer les forces d'actionnement pour libérer la fermeture de la porte de secours et enregistrer le résultat à l'aide d'un dynamomètre (capsule de pression, etc.).

Anti-panic push bar DIN EN 1125, shortenable 907360 to 907363 (active leaf) 907300 to 907303 (passive leaf)

is guaranteed. It should be ensured that, when in the closed position, the overhang does not prevent the door from moving freely.

- If the emergency exit/panic locks to be mounted onto double leaf doors have been provided with rebated half-overlay and door closers, a door selector in accordance with DIN EN 1158 and a pushing flap should be installed, or a latch sequence control integrated into the locking system, in order to ensure the correct closing sequence. This is mandatory for fire and smoke protection doors.
- If a door closer is installed, it must be ensured that this does not unnecessarily make activating the door harder for children, handicapped persons and elderly persons.
- Any provided floor locking troughs, striking plates and/or locking troughs should be installed according to the instructions, so that conformity with the certified standard is ensured. Deviations due to different door profiles determined by the system are only allowed in consultation with Forster.
-  On panic doors according to DIN EN 1125, there should be a sign on the inner side of the door, directly above the horizontal activation bar or on the activation bar itself, which says 'Push' or 'Push bar to open', or there should be a pictogram demonstrating this. The colour should be white on a green background, similar to the pictogram Picture A1 in the DIN EN 1125 (point A.19).
- The panic function is only guaranteed when the key is pulled out.
- Applicable knob and electronic cylinders as well as suitable and approved E-openers can be found in the current constancy of performance certificate (www.forster-profile.ch).

Maintenance recommendation

The following ongoing maintenance is to be carried out by the operator or by a third party commissioned by the operator, at intervals of no more than a month:

- Inspection and activation of the emergency lock, in order to make sure that every part of the lock is in perfect condition.
- Additionally, a force measurement is to be taken at least once a year. With a dynamometer (pressure box etc.), the actuating force required to activate the

Panik-Druckstange nach DIN EN 1125, kürzbar 907360 bis 907363 (Gehflügel) 907300 bis 907303 (Standflügel)

gungskräfte zum Freigeben des Fluchttürverschlusses zu messen und aufzuzeichnen.

- Es ist zu prüfen bzw. Sicherzustellen, dass die Falle, der Riegel und die Verriegelungsstangen nicht blockiert sind.
- Die Tür(en) ist (sind) auf korrekte, bzw. leichte und ungehinderte Öffnung zu prüfen, und darf (dürfen) keinen Verzug aufweisen.
- Es ist sicherzustellen, dass sämtliche Schrauben fest angezogen sind, bzw. alle Teile des Notausgangs- bzw. Panikverschlusses fest montiert sind.
- Anhand der vorliegenden Anleitung sind die Beschlagskomponenten auf Vollständigkeit zu prüfen.
- Es ist zu prüfen, ob nachträglich keine zusätzlichen Verriegelungsvorrichtungen angebracht wurden, die zur Beeinträchtigung der Panikfunktion führen könnten (z.B. Türfeststeller zum Treten ...).
- Sich vergewissern, dass sämtliche Sperrstücke vollständig einschließen, und die Kontaktflächen der Falle zum Schließblech und die Verriegelungsstangen in den Sperrteilen, gut gefettet sind.

Pushbar anti-panique selon DIN EN 1125, raccourcissable 907360 à 907363 (vantail de service) 907300 à 907303 (vantail semi-fixe)

- Vérifier et veiller à ce que le pêne, le verrou et les barres de verrouillage ne soient pas bloqués.
- Vérifier que la(s) porte(s) s'ouvre(nt) correctement ou facilement et sans difficulté et qu'elle(s) ne présente(nt) pas de gauchissement.
- Veiller à ce que toutes les vis soient fermement serrées ou à ce que toutes les pièces de la fermeture d'issue de secours ou anti-panique soient correctement montées.
- Contrôler la présence de l'intégralité des composants de ferrure à l'aide des instructions suivantes.
- Vérifier qu'aucun dispositif de verrouillage supplémentaire susceptible de compromettre la fonction anti-panique (par ex. blocage de porte à éloigner) n'ait été installé ultérieurement.
- Vérifier que tous les éléments de blocage se ferment entièrement et que les surfaces de contact du pêne avec la plaque de fermeture et les barres de verrouillage dans les pièces de blocage sont bien graissées.

Anti-panic push bar DIN EN 1125, shortenable 907360 to 907363 (active leaf) 907300 to 907303 (passive leaf)

emergency escape door lock is to be measured and recorded.

- It must be checked and/or ensured, that the latch, bolt and locking bars are not blocked.
- It is to be checked that the door/s is/are easy to open and is/are unobstructed, and there must not be any signs of warping.
- It must be ensured that all screws are firmly tightened, and that all parts of the emergency exit/panic lock are mounted in a sturdy manner.
- Using these instructions, the fittings components must be checked for completeness.
- It must be checked that no additional locking devices were attached after assembly, as this could lead to an impairment of the panic function (e.g. kicking the door holder...).
- Make sure that all locking pieces are completely enclosed, and that the contact areas of the latch on the striking plate and the locking bar in the locking components are well oiled.

